



P517/ P517B

PROTEÇÃO DE MOTOR E CANO PREMIUM

KTM / GASGAS



Componentes:

- 01 Protetor de motor(A)
- 01 Abraç s/fim fita 14mm(57 X 76)(B)
- 01 Abraç s/fim fita 14mm(114 X 133)(C)
- 02 Paraf Sext Flang M6 X 20 MM(D)
- 02 Paraf Sext Flang M6 X 35 MM (E)
- 02 Porca Sext Trav M6(F)
- 04 Arruela Lisa 1/4" Grossa(G)
- 02 Arruela Lisa M6(H)
- 02 Bucha Traseira AL(I)

Obs.: O manual está disponível em cores e resolução melhor no nosso site. É só digitar no campo de pesquisa o código P517 e fazer o download do arquivo.

Modo de Montagem:

- 1° - Se a moto possuir proteção plástica no motor, retirar a mesma. Os pontos de fixação da proteção de motor serão os mesmos.
- 2° - Encaixar as abraçadeiras B e C sem dar o aperto, no local de fixação mostrado na imagem do verso.
- 3° - Para facilitar, recomenda-se que o início da instalação do produto seja feita pelo lado direito da moto, bem como, estar em 2 pessoas também facilitará. Encaixe a proteção parte da frente, envolvendo as abraçadeiras B e C no cano e depois a parte de trás.
- 4° - Encaixar a parte frontal LD com 1 Parafuso M6 X 35 MM (E) + 1 Arruela Lisa M6(H)(por fora) no lugar de encaixe, e por dentro colocar 1 Arruela Lisa 1/4"(G) + 1 Porca Sext Trav M6(F) conforme mostrado na imagem abaixo, sem dar o aperto total, somente encaixar.
- 5° - Colocar o 1 Parafuso M6 X 20 MM (D) + 1 Arruela Lisa 1/4"(G) + 1 Bucha Traseira(I) por dentro do furo na parte traseira LD, conforme imagem explodida sem dar aperto total.
- 6° - Realizar o mesmo processo do LE. Ao colocar o Parafuso M6 X 20 MM (D) + Arruela Lisa 1/4"(G) + 1 Bucha Traseira(I) na parte traseira LE, no mesmo já pode-se dar o aperto final, e consequentemente realizar o aperto do restante dos parafusos.
- 7° - Por Fim, realizar o aperto das abraçadeiras.

ATENÇÃO: Recomendamos que a instalação do produto seja feita por profissionais especializados, com as ferramentas adequadas. Não nos responsabilizamos por danos causados à moto ou as peças por conta da instalação incorreta.

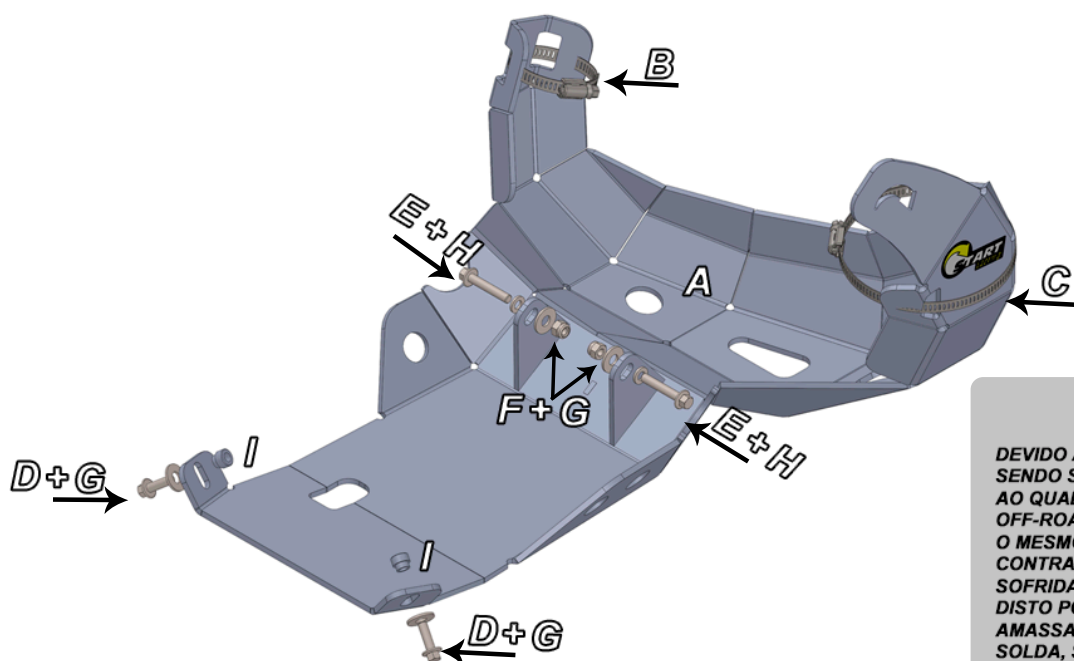

ATENÇÃO!

DEVIDO A APLICAÇÃO DE USO DESTA PROTEÇÃO, SENDO SUA PRINCIPAL FUNÇÃO PROTEGER O ITEM AO QUAL SE DESTINA, UTILIZADO PARA USO OFF-ROAD E PODENDO SER LEVADO AO EXTREMO, O MESMO FUNCIONA COMO PRIMEIRA BARREIRA CONTRA FADIGAS GERAIS, IMPACTO OU TORÇÕES SOFRIDAS DURANTE O USO, POR CONSEQUÊNCIA DISTO PODERÁ APARECER DANOS TAIS COMO: AMASSADOS, TRINCAS, RACHADURAS, QUEBRA DE SOLDA, SENDO QUE ESTES EFEITOS NÃO SERÃO CONSIDERADOS DEFEITOS DO PRODUTO E SIM CONSEQUÊNCIA DO USO. NÃO HÁ GARANTIA DO PRODUTO PARA ESTE TIPO DE DANO.