



Componentes:

- 01 Lateral LD (A)
- 01 Lateral LE (B)
- 01 Suporte Ventoinha (C)
- 02 Reforço Superior LD/LE (D)
- 02 Reforço inferior LD/LE (E)
- 04 Arruela espaçadora alumínio (F)
- 02 Porca rápida M5 (G)(montada no suporte da ventoinha)
- 04 Paraf sext Flang M6x30mm (H)
- 02 Paraf Cab Ab Sext Int M5x16mm (I)
- 02 Paraf Cab Ab Sext Int M6x10mm (J)
- 04 Paraf Cab Ab Sext Int M6x16mm (K)
- 02 Paraf Cab Ab sext Int M6x20mm (L)
- 08 Arruela Lisa M6 (M)
- 04 Porca Sext Trav M6 (N)
- 06 Abraçadeira Plastica 3,6x150mm (O)

Obs.: O manual está disponível em cores e com a resolução melhor no nosso site. É só digitar no campo de pesquisa o código S532 e fazer o download do arquivo.

No nosso site você também irá encontrar o manual em vídeo, que irá facilitar ainda mais a visualização geral da montagem.

Modo de Montagem:

- 1 - Iniciar desmontando as aletas de ambos os lados. Retirar os parafusos apontados 1,2 e 3 do LD com uma chave allen 5. O parafuso número 4 deve ser retirado com uma chave cachimbo 5,5 (pode-se também retirar com uma alicate, mas esta fica sob risco de danos ao Parafuso).
- 2 - Retirar o parafuso apontado na Imagem 2.
- 3 - Retirar os parafusos apontados na imagem 3.
- 4 - Retirar a aleta do radiador e retirar os parafusos apontados na imagem 4 de ambos os lados
- 5 - Afrouxar a abraçadeira da mangueira menor da água do radiador para facilitar a colocação do suporte da ventoinha(C).
- 6 - Encaixar e prender a ventoinha no suporte da Ventoinha(C) com 4 abraçadeiras plásticas, conforme mostrado na imagem 5.
- 7 - Posicionar o suporte com ventoinha conforme apontado na imagem 6.
- 8 - Posicionar a aba do suporte da ventoinha que tem furação na furação que foi retirado o parafuso anteriormente, conforme mostrado na imagem 7.
- 9 - Colocar a proteção lateral LD(A), como mostradosm na imagem 8, nos pontos demarcados 1 e 2, prender com 2 Paraf Cab Ab Sext Int M5x16mm (I) no suporte da ventoinha.
- 10 - (LD)No reforço inferior(E) (no lado que contém o furo maior) colocar 1 parafuso sext Flang M6x30mm(H) + 1 arruela lisa M6(M)(a arruela vai entre o PF e o reforço) deixar ele encaixado no radiador (para facilitar) e prender no local indicado conforme imagens 9 do verso.
- 11 - (LD) No local apontado na imagem 10, prender com 1 Paraf Cab Ab Sext Int M6x16mm (K) + 1 Porca Sext Trav M6(N) + 1 arruela Lisa M6(M)(a arruela vai entre a porca e o reforço).
- 12 - (LD)Na imagem 11 do verso, prender o reforço superior (D), no campo 1 usar 1 Paraf sext Flang M6x30mm (H) + 1 arruela Lisa M6(M)(a arruela vai entre o reforço e o PF) o campo 2 usar 1 Paraf Cab Ab Sext Int M6x16mm (K) + 1 Porca Sext Trav M6(N) + 1 arruela Lisa M6(M)(a arruela vai entre a porca e o reforço)
- 13 - (LD) No campo n° 3 da imagem 8 colocar um parafuso M6X10(J) somente ate pegar a rosca, para poder dar o aperto nos demais parafusos, depois de realizado o aperto retirar o parafuso M6x10(J).
- 14 - No radiador LE colocar o reforço superior(D) e o Inferior(E) com 2 parafusos sext Flang M6x30mm (H) + 2 arruelas lisa M6(M)(arruela vai entre o PF e o reforço), nos locais apontados na imagem 13.
- 15 - Prender a Proteção LE (B) nos reforços instalados anteriormente nos pontos apontados na imagem 14, com os 2 Paraf Cab Ab Sext Int M6x16mm (K) + 2 porcas travantes M6 + 2 arruelas lisa M6(arruela vai entre a porca e o reforço).
- 16 - No LE repetir os processo realizados nos campos 11,12 e 13.

Imagem 1



Imagem 2



Imagem 3

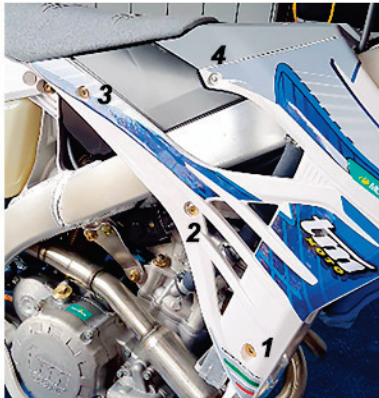

Imagem 4

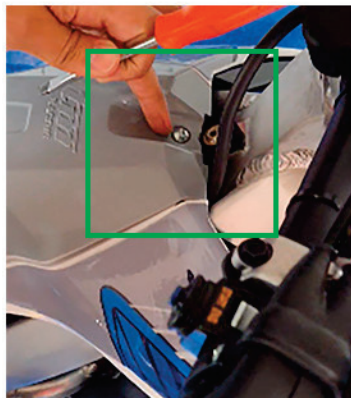

Imagem 5

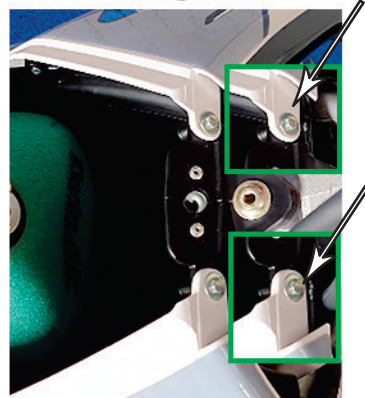

Imagem 6

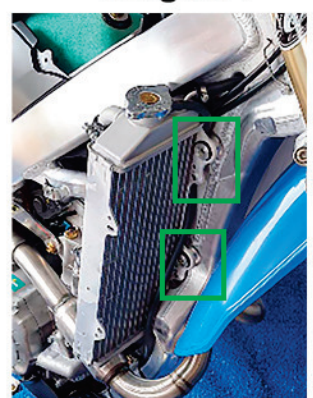

Imagem 7

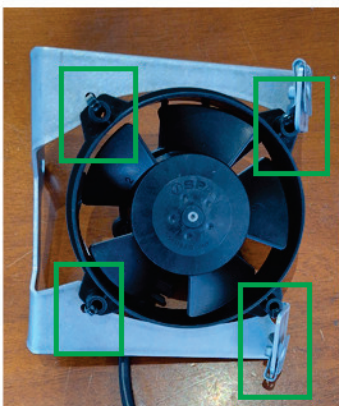

Imagem 8

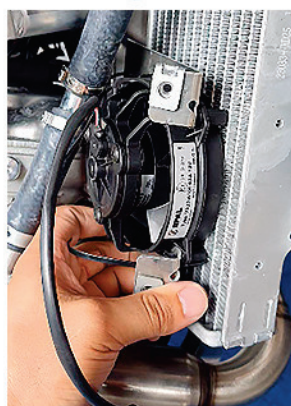

ATENÇÃO: Recomendamos que a instalação do produto seja feita por profissionais especializados, com as ferramentas adequadas. Não nos responsabilizamos por danos causados à moto ou às peças por conta da instalação incorreta.

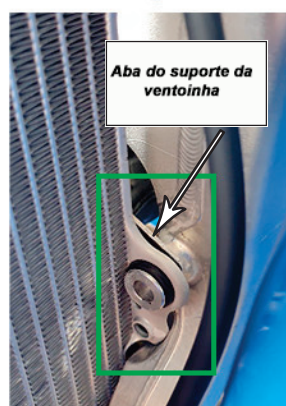
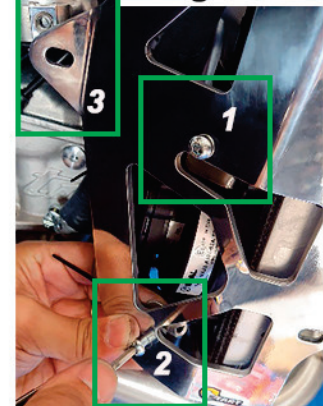

17- Recolocar a aleta frontal LD. Para colocar a aleta no lugar é necessário fazer um recorte na mesma conforme mostrado na imagem 12. A parte de cima é encaixada e a parte de baixo é presa por 1 abraçadeira Plástica(0).

18 - Recolocar a aleta frontal LE e repetir o passo 17.

19 - Colocar as aletas da moto retiradas no 1º passo. Nos campos 1 e 2 da imagem 1, no parafuso nº 1, substituir o parafuso original pelo fornecido M6X20 MM + arruela espaçadora de alumínio e no número 2 substituir pelo M6x10MM + arruela espaçadora de alumínio de ambos os lados. A fixação do ponto 1 da aleta é na própria proteção, no furo roscado. O restante dos parafusos colocar os originais retirados.

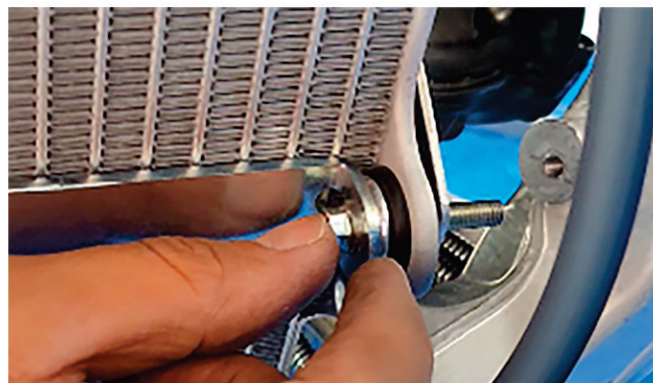
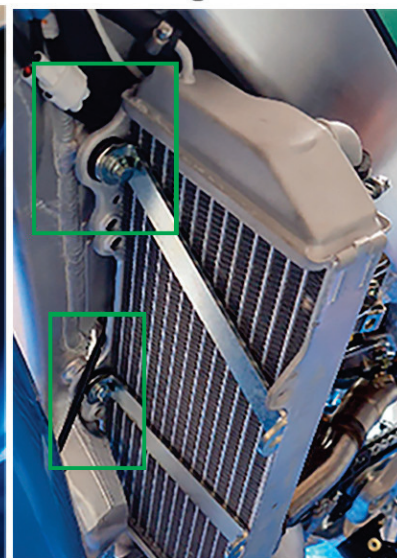
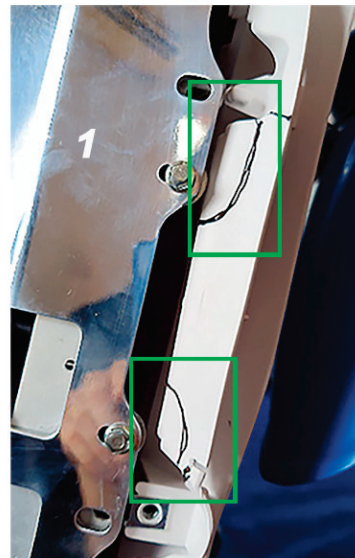
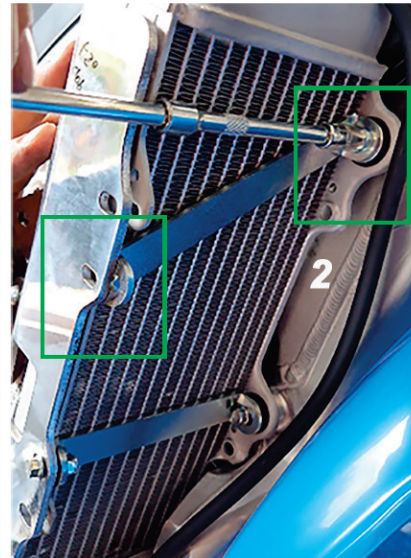
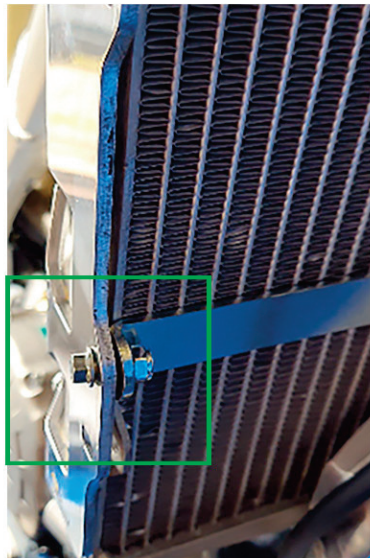
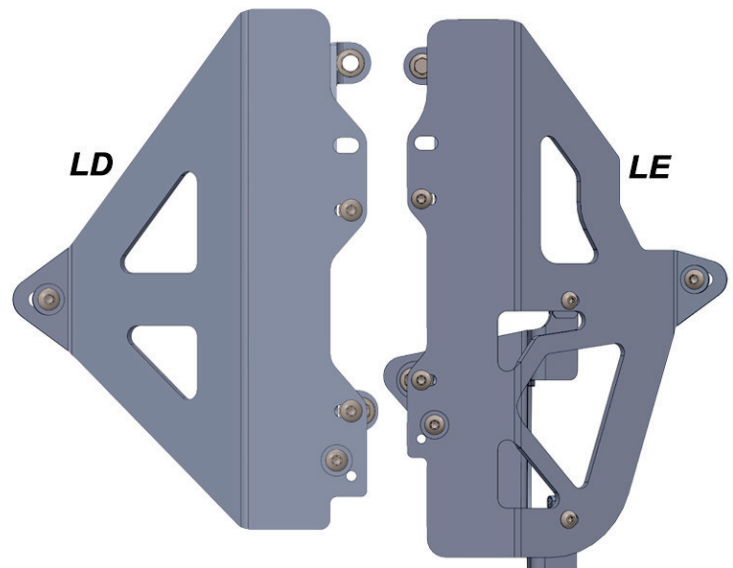
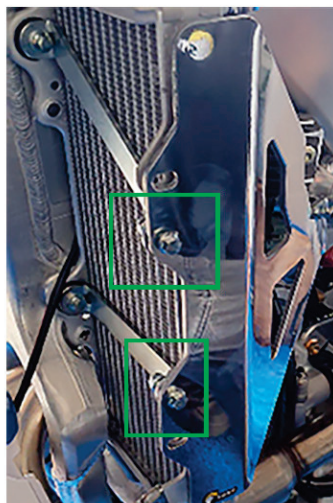
Imagens 9**Imagem 10****Imagem 11****Imagem 12****Imagem 13****Imagem 14**

ATENÇÃO: Recomendamos que a instalação do produto seja feita por profissionais especializados, com as ferramentas adequadas. Não nos responsabilizamos por danos causados à moto ou às peças por conta da instalação incorreta.

